

LECTEUR DVD MULTIMÉDIA RACKABLE LTV. DVDPRO

Manuel d'utilisation



TABLE DES MATIÈRES

1. A propos.....	Page 3
2. Description des fonctions du panneau arrière.....	Page 3
3. Description des fonctions du panneau avant.....	Page 4
4. Spécifications.....	Page 5

1. A PROPOS

Afin d'obtenir le meilleur du DVDPRO, suivre les instructions de ce manuel. Vérifier que le contenu du colis est en bon état et qu'il n'a pas été endommagé pendant le transport. Penser à conserver l'emballage du DVDPRO, en cas de retour.

2. DESCRIPTION DU PANNEAU ARRIÈRE

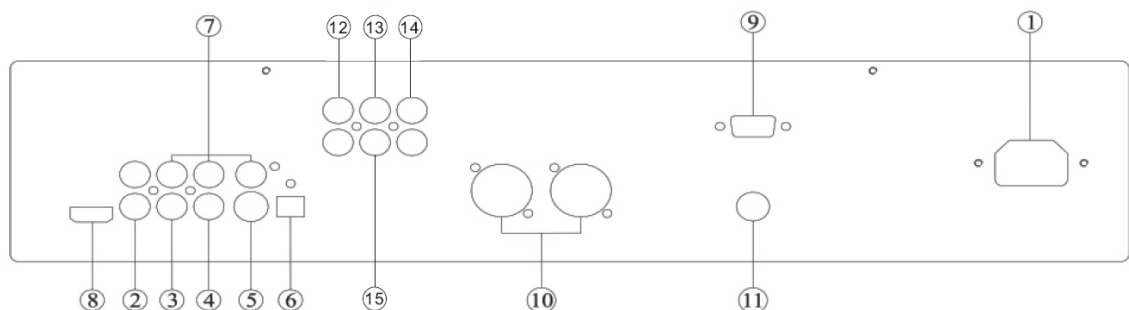

1. Interface d'alimentation
2. Sortie asymétrique : Entrée signal audio RCA droit et gauche.
3. Sortie signal numérique RCA
4. Sortie vidéo AV
5. Sortie vidéo SV
6. Sortie optique
7. Sortie vidéo composite
8. Sortie HDMI
9. Sortie VGA
10. Sortie XLR
11. Sortie vidéo BNC
12. FR - FL : Sortie de canal gauche et droit.
13. CEN : Sortie centrale.
14. SL - SR : Sortie surround gauche et droite.
15. SW : Sortie audio des basses.

3. DESCRIPTION DU PANNEAU AVANT

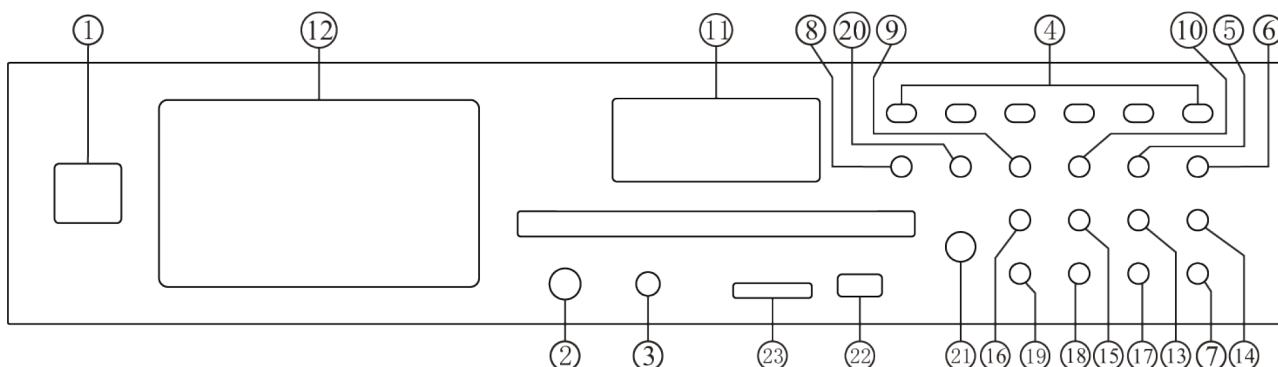

1. Interrupteur d'alimentation
2. Sortie casque 6.35
3. Contrôle du volume
4. Touches de sélection : 1 - 10 pistes possibles.
5. Touche "Prev" : Pour atteindre la piste précédente.
6. Bouton "Next" : Pour atteindre la piste suivante.
7. "Repeat" : Pour répéter une ou toutes les pistes.
8. R/L : Pour sélectionner la sortie droite, gauche ou stéréo.
9. Touche "Rev" : Touche de retour rapide.
10. Touche "Fwd" : Touche d'avance rapide.
11. Écran d'affichage LCD : Affiche les informations relatives au lecteur DVD.
12. Écran d'affichage 4.3 : Affiche les informations et les vidéos relatives au lecteur DVD.
13. Touche "Promotion tone" : Pour ajuster la tonalité.
14. Commutateur vidéo : Appuyer sur la touche pour convertir la sortie en VGA ou S-vidéo.
15. Touche de réduction de tonalité
16. Touche "Eject" : Pour ouvrir et fermer le compartiment disque.
17. Touche "Time" : Appuyer sur cette touche pour choisir le mode «Time» (temps écoulé, temps restant et temps total)
18. Touche "Return" : Appuyer sur cette touche pour retourner au début de la piste en cours.
19. Touche "Play" : Appuyer sur cette touche pour passer de PLAY à PAUSE ou inversement.
20. Touche "Source" : Pour sélectionner la source DISC, USB ou SD.
21. Télécommande : Récepteur de la télécommande.
22. Interface USB : Entrée pour port USB.
23. Interface SD : Entrée pour carte SD.

4. SPÉCIFICATIONS

Couleur d'écran	TFT 3,5 inches
Touche de sélection rapide	0-9
Recherche	Recherche précise de séquence vidéo
Signal	Sortie audio de signal RCA gauche et droit
Sortie audio	Avec décodage composite 5+1
Écran	Numérique
Sorties	RCA, casque
Types de fichiers	DVD, VCD, CD, CD-R, CD-RW, MP3, MP4, WAV, WMA, USB
Sortie vidéo composite	BNC
Sortie	VGA, HDMI, YUV
Alimentation	100V - 240V
Dimension	483 x 200 x 88 mm
Poids	~ 5 kg

LINEARSCREEN



Linear Technologie • 11 rue du Puits Rochefort • 42 100 Saint-Etienne
Tél: +33 (0)4 77 81 49 49 • Fax: +33 (0)4 77 81 49 40 • www.lineartech.fr